

## IT-SSG15-WL

Con 15 LED ad alta potenza per un consumo totale di 18W, un angolo di apertura del fascio luminoso compreso tra 30° e 60° capace di coprire una distanza compresa tra 45m e 1m, l'IT-SSG15-WL è un Illuminatore a Luce Bianca con un'elevata garanzia di servizio.



- Flusso luminoso 1800lm.
- Temperatura del colore 3000-3500K/5500-6000K.
- Tempo di vita medio dei LED 50.000 ore.
- Campo di temperatura di lavoro esteso da -40 a 60°C.
- Garanzia 1-2 anni.



## Famiglia Prodotto

L'IT-SSG15-WL fa parte della serie Vandal Resistant degli Illuminatori a Luce Bianca di Intellisystem Technologies che rappresenta la soluzione di qualità per l'illuminazione notturna a LED, atta a fornire una luce ad alta potenza per illuminare la scena di telecamere CCTV e IP. Tali prodotti sono stati appositamente progettati per garantire ottimi risultati e performance in termini di illuminazione e colori.

## Caratteristiche Prodotto

- Sistema di alimentazione innovativo di tipo power drive.
- Custodia in alluminio ad alta conduttività termica per favorire la dispersione del calore dei componenti interni con pannello Antivandalo in policarbonato (PC).
- Tutti gli illuminatori della serie hanno un circuito di risparmio energetico atto a garantire un basso consumo di energia elettrica.
- Controllo manuale del fascio luminoso.
- Controllo manuale del sensore di accensione.
- Installazione semplificata.

## Funzioni Base

- *Dispositivo atto a migliorare le prestazioni di ogni telecamera in presenza di scarsa illuminazione, migliorando così gli effetti delle immagini riprese di notte.*
- *Bassi costi per la relativa installazione e cablaggio*
- *Utilizzo per interni ed esterni.*

## Specifiche Tecniche

**Tipo di LED:** 15 unità a LED a luce bianca ad alta potenza

**Flusso luminoso:** 1800lm

**Temperatura del colore:** 3000-3500K/5500-6000K

**Angolo di apertura del fascio luminoso:** Da 30° a 60°

**Distanza del fascio luminoso:** Da 1m a 45m

**Staffa di fissaggio:** Per fissaggio a muro e a palo

**Cavo:** 60mm

**Tensione di alimentazione:** 12VDC 1000mA/24VAC 500mA

**Potenza dissipata:** 18W

**Funzione Day & Night:** Con sensore CDS

**Temperatura di esercizio:** Da -40 a 60°C

**Grado di protezione agli agenti atmosferici:** IP66

**Colore:** Nero

**Pannello:** Pannello Antivandalò

**Custodia:** Alluminio pressofuso

**Peso netto:** 0.82 kg

**Peso lordo:** 1 kg

**Dimensioni:** 185\*155\*110mm

## Selezione Modelli

Modello	Angolo di apertura	Distanza
IT-SSG15-WL-30-BC-W	30°	1m - 45m
IT-SSG15-WL-45-BC-W	45°	1m - 30m
IT-SSG15-WL-60-BC-W	60°	1m - 20m

*\*Il parametro distanza è stato misurato utilizzando una telecamera con installato un CCD Sony da 1/3" da 0.01 LUX.*

Per raggiungere le distanze richieste fare attenzione alle specifiche della telecamera e agli obiettivi e lenti che s'intendono utilizzare poiché la distanza raggiunta dipende molto da questi parametri e può variare da modello a modello.

## Disegni Meccanici

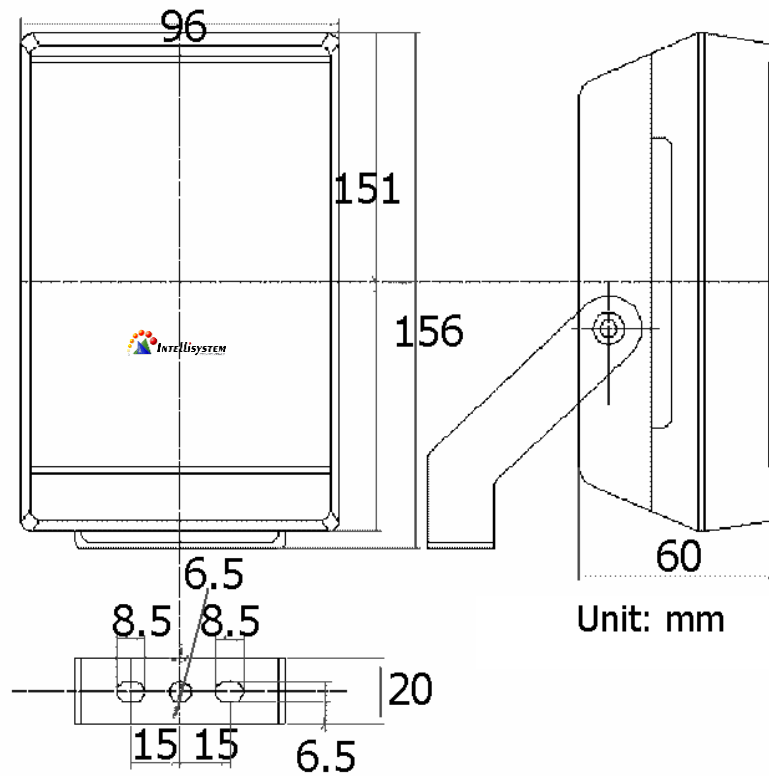

## Immagini Campione



Con illuminatore acceso



Con illuminatore spento